

# Technische Daten 208F

## Bremse:

- 2-Kreis Bremse, im Ölbad laufende Lamellenbremse
- Federspeicher-Feststellbremse

## Lenkung:

- Knickrahmenlenkung mit 2 Zylinder
- Lenkeinschlag 45°

## Kabine:

- parallelschwenkbare Kabine
- ROPS, FOPS, OPS geprüfte Sicherheitskabine
- Drehsitz mit Pedalen hinten und vorne
- Scheibenwischer vorne und hinten, optional seitlich
- luftgefederter Komfortsitz mit Sitzheizung
- Warmwasserheizung
- Klimaanlage

## Elektrik / Instrumente:

- HSM Ecommand Farbdisplay
- 5 Fahrerprogramme + Werkseinstellung
- Diagnosefunktion und Fehleranzeige
- graphische Unterstützung beim Parametereditieren
- Lichtmaschine 110 A (28 V)
- 2 wartungsfreie Trockenbatterien mit je 75 Ah

## Kraftübertragung:

- NAF 2 Gang Verteilergetriebe
- HSM High Speed Drive (Serie 71); 1. Gang 0-14 km/h

## Serienausstattung:

- 14 LED Arbeitsscheinwerfer an Kabine
- 4 Arbeitsscheinwerfer am Kran
- Spannungswandler 24 V - 12 V
- Radio mit CD
- Feuerlöscher
- Verbandskasten
- Warndreieck
- Werkzeugsatz
- Kühlbox
- Rückfahrkamera mit Farbmonitor
- Heckscheinwerfer
- Verwindungssperre mit 2 Hydraulikzylinder

## Sonderausstattung:

- Frontplanierschild
- Tandemachsanhhebung (Bogielift) vorne
- Drehrunge
- letzte Runge angesteckt
- tiltbare Kransäule, je nach Modell
- Schnellwechselsystem Rungenaufbau
- Klemmbank
- Standheizung
- Bogie Kettenbänder
- Funkfernsteuerung Seilwinde
- Fahren mit Funk
- Sonnenrollos
- steckbares Stirngitter
- Kabinenfederung HCS
- Kranspitzensteuerung xyControl (nur Epsilon Kran)
- weiteres Zubehör auf Anfrage

## 208F 4 Zylinder

### Motor:

- VOLVO PENTA  
TAD581VE EU Stage V  
Motorleistung: 129 kW (175 PS) ab 1700 U/min  
Drehmoment: 800 Nm von 1100 - 1500 U/min  
max. Drehmoment: 816 Nm bei 1380 U/min  
Hubraum: 5,13 Liter

Optional: ab 208F 10 t

- VOLVO PENTA  
TAD583VE EU Stage V  
Motorleistung: 175 kW (238 PS) ab 1750 U/min  
Drehmoment: 947 Nm von 1200 - 1750 U/min  
max. Drehmoment: 969 Nm bei 1380 U/min  
Hubraum: 5,13 Liter

### Hydraulik:

- Load Sensing
- Verstellpumpe (Arbeitspumpe):  
Fördermenge: 304 l/min bei 1600 U/min  
Druck: bis 350 bar
- Hydrauliköl:  
gesättigter, synthetischer Ester  
Panolin HLP SYNTH mit Kleenoil  
Microfiltration; WGK 1

### Tankinhalt:

- Diesel: 170 l
- AdBlue: 25 l
- Hydrauliköl: 130 l

## 208F 6 Zylinder

### Motor:

- VOLVO PENTA  
TAD881VE EU Stage V  
Motorleistung: 185 kW (252 PS) ab 1600 U/min  
Drehmoment: 1150 Nm von 1100 - 1500 U/min  
max. Drehmoment: 1175 Nm bei 1400 U/min  
Hubraum: 7,7 Liter

Optional:

- VOLVO PENTA  
TAD882VE EU Stage V  
Motorleistung: 210 kW (286 PS) ab 1700 U/min  
Drehmoment: 1225 Nm von 1100 - 1600 U/min  
max. Drehmoment: 1255 Nm bei 1400 U/min  
Hubraum: 7,7 Liter

### Hydraulik:

- Load Sensing
- Verstellpumpe (Arbeitspumpe):  
Fördermenge: 304 l/min bei 1600 U/min  
Druck: bis 350 bar
- Hydrauliköl:  
gesättigter, synthetischer Ester  
Panolin HLP SYNTH mit Kleenoil  
Microfiltration; WGK 1

### Tankinhalt:

- |                |             |       |
|----------------|-------------|-------|
|                | 11 t / 12 t | 14 t  |
| ▪ Diesel:      | 190 l       | 225 l |
| ▪ AdBlue:      | 45 l        | 45 l  |
| ▪ Hydrauliköl: | 130 l       | 130 l |

# 208F 7 t

4 Zylinder

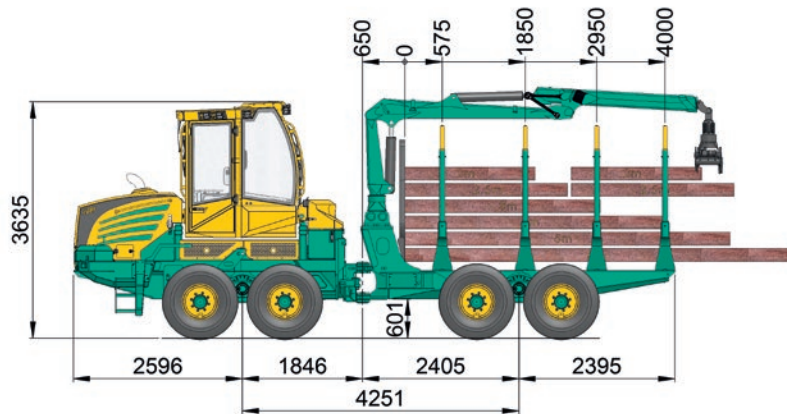

### Gewicht:

- 13.900 kg (Serie)
- Gewichtsaufteilung: Vorderachse: 60 %  
Hinterachse: 40 %

### Bereifung:

	Größe:	Gesamtbreite:	Breite mit Kettenbänder:
■ Serie:	600/50-22,5	2300 mm	2400 mm
■ wahlweise:	650/45-22,5	2400 mm	2500 mm
	710/40-22,5	2500 mm	2600 mm

### Achsen:

- NAF Portalbogiaeachsen
- vorne: schaltbare Differentialsperre 100 %
- hinten: schaltbare Differentialsperre 100 %

### Ladekran:

- Serie: Epsilon C60 F69
- weitere Krane siehe Kranprospekt

### Tankinhalt:

- Diesel: 150 l
- AdBlue: 25 l
- Hydrauliköl: 110 l

### Ladefläche:

- 4 Rungenbänke
- Länge: 4000 mm
- Querschnitt: 2,9 m<sup>2</sup>, optional: 3,3 m<sup>2</sup>
- Nutzlast: 7 t

# 208F 9 t

4 Zylinder

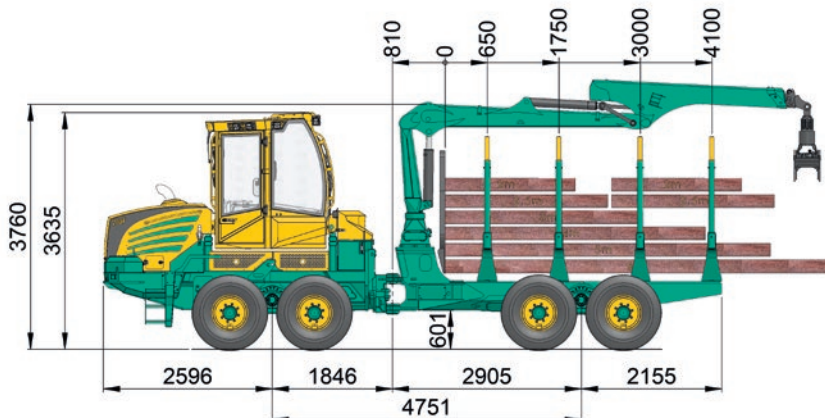

### Gewicht:

- 14.800 kg (Serie)
- Gewichtsaufteilung: Vorderachse: 60 %  
Hinterachse: 40 %

### Bereifung:

	Größe:	Gesamtbreite:	Breite mit Kettenbänder:
■ Serie:	710/40-22,5	2500 mm	2600 mm
■ wahlweise:	600/50-22,5	2300 mm	2400 mm
	650/45-22,5	2400 mm	2500 mm

### Achsen:

- NAF Portalbogiaeachsen
- vorne: schaltbare Differentialsperre 100 %
- hinten: schaltbare Differentialsperre 100 %

### Ladekran:

- Serie: Epsilon M70 F80
- weitere Krane siehe Kranprospekt

### Tankinhalt:

- Diesel: 150 l
- AdBlue: 25 l
- Hydrauliköl: 110 l

### Ladefläche:

- 4 Rungenbänke
- Länge: 4100 mm
- Querschnitt: 3,6 m<sup>2</sup>, optional: 3,9 m<sup>2</sup>
- Nutzlast: 9 t

# 208F 10 t

4 Zylinder

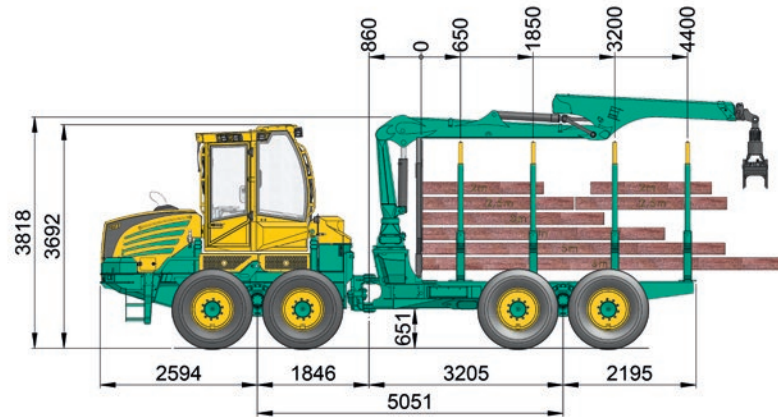

### Gewicht:

- ab 17.200 kg  
Gewichtsaufteilung: Vorderachse: 60 %, Hinterachse: 40 %

### Bereifung:

	Größe:	Gesamtbreite:	Breite mit Kettenbänder:
▪ Serie:	710/45-26,5	2600 mm	2700 mm
▪ wahlweise:	600/55-26,5	2400 mm	2500 mm
	800/40-26,5	2700 mm	2800 mm
	870/40-26,5	2900 mm	3000 mm
	54x37-25	2900 mm	3000 mm

### Achsen:

- NAF Portalbogieachsen
- vorne: schaltbare Differentialsperre 100 %
- hinten: schaltbare Differentialsperre 100 %

### Ladekran:

- Serie: Epsilon M70 F80
- Weitere Krane siehe Kranprospekt

### Ladefläche:

- 4 Rungenbänke
- Länge: 4400 mm
- Querschnitt: 4,0 m<sup>2</sup> / Option 4,3 m<sup>2</sup>
- Nutzlast: 10 t

# 208F 11 t

6 Zylinder

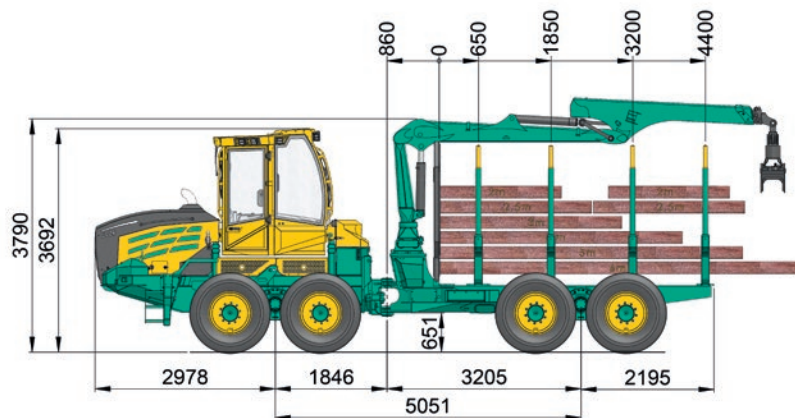

### Gewicht:

- ab 17.800 kg  
Gewichtsaufteilung: Vorderachse: 60 %, Hinterachse: 40 %

### Bereifung:

	Größe:	Gesamtbreite:	Breite mit Kettenbänder:
▪ Serie:	710/45-26,5	2600 mm	2700 mm
▪ wahlweise:	600/55-26,5	2400 mm	2500 mm
	800/40-26,5	2700 mm	2800 mm
	870/40-26,5	2900 mm	3000 mm
	54x37-25	2900 mm	3000 mm

### Achsen:

- NAF Portalbogieachsen
- vorne: schaltbare Differentialsperre 100 %
- hinten: schaltbare Differentialsperre 100 %

### Ladekran:

- Serie: Epsilon M70 F80
- Weitere Krane siehe Kranprospekt

### Ladefläche:

- 4 Rungenbänke
- Länge: 4400 mm
- Querschnitt: 4,0 m<sup>2</sup> / Option 4,3 m<sup>2</sup>
- Nutzlast: 11 t

## 208F 12 t

6 Zylinder

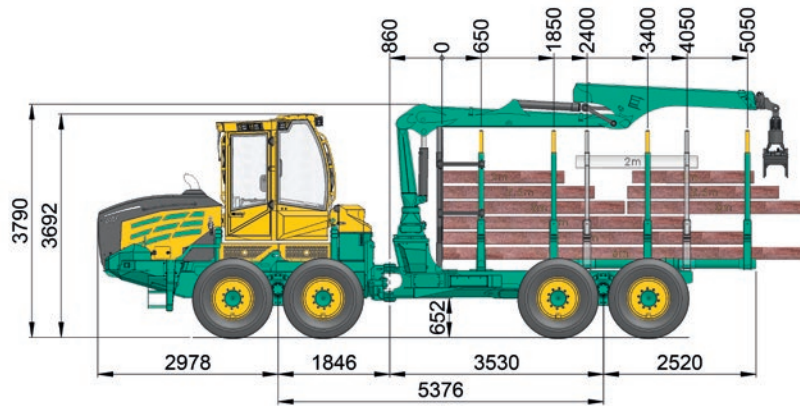
**Gewicht:**

- ab 18.200 kg
- Gewichtsaufteilung: Vorderachse: 60 %, Hinterachse: 40 %

**Bereifung:**

	Größe:	Gesamtbreite:	Breite mit Kettenbänder:
▪ Serie:	710/45-26,5	2600 mm	2700 mm
▪ wahlweise:	600/55-26,5	2400 mm	2500 mm
	800/40-26,5	2700 mm	2800 mm
	870/40-26,5	2900 mm	3000 mm
	54x37-25	2900 mm	3000 mm

**Achsen:**

- NAF Portalbogeiachsen
- vorne: schaltbare Differentialsperre 100 %
- hinten: schaltbare Differentialsperre 100 %

**Ladekran:**

- Serie: Epsilon M70 F80
- Weitere Krane siehe Kranprospekt

**Ladefläche:**

- 4 Rungenbänke, letzte Runge ausziehbar
- Länge: 3700 mm - 4650 mm / Option 5050 (2 x 3 m)
- Querschnitt: 4,0 m<sup>2</sup> / Option 4,3 m<sup>2</sup>
- Nutzlast: 12 t

## 208F 14 t

6 Zylinder

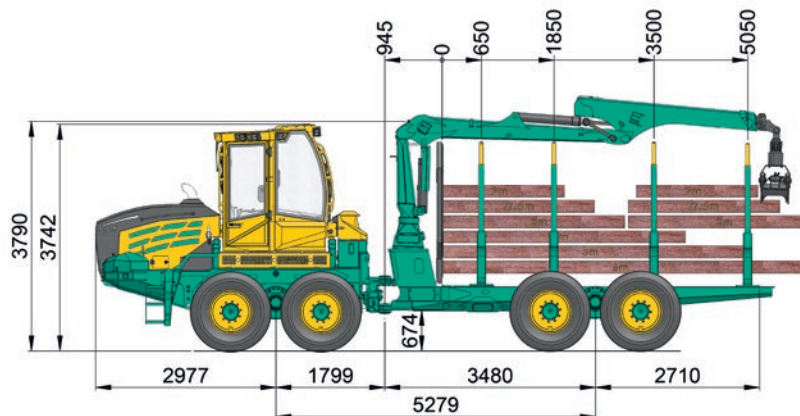
**Gewicht:**

- ab 18.500 kg
- Gewichtsaufteilung: Vorderachse: 60 %, Hinterachse: 40 %

**Bereifung:**

	Größe:	Gesamtbreite:	Breite mit Kettenbänder:
▪ Serie:	710/45-26,5	2860 mm	2960 mm
▪ wahlweise:	600/55-26,5	2660 mm	2760 mm
	800/40-26,5	3000 mm	3000 mm

**Achsen:**

- Balancierte NAF Portalbogeiachsen
- vorne: schaltbare Differentialsperre 100 %
- hinten: schaltbare Differentialsperre 100 %

**Ladekran:**

- Serie: Epsilon M70 F80
- Weitere Krane siehe Kranprospekt

**Ladefläche:**

- 4 Rungenbänke
- Länge: 5050 mm
- Querschnitt: 4,4 m<sup>2</sup>
- Nutzlast: 14 t

## 208F 9 t Kombi kurz

4 Zylinder

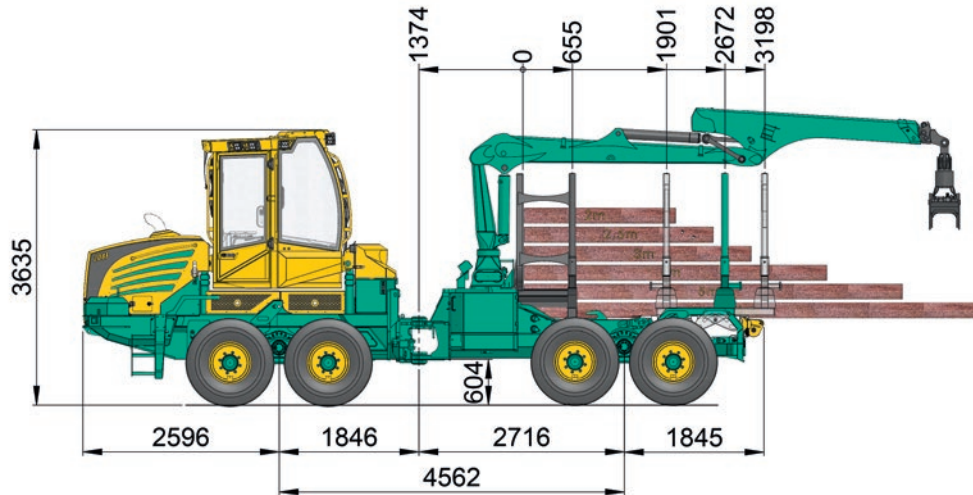

## 208F 9 t Kombi lang

4 Zylinder

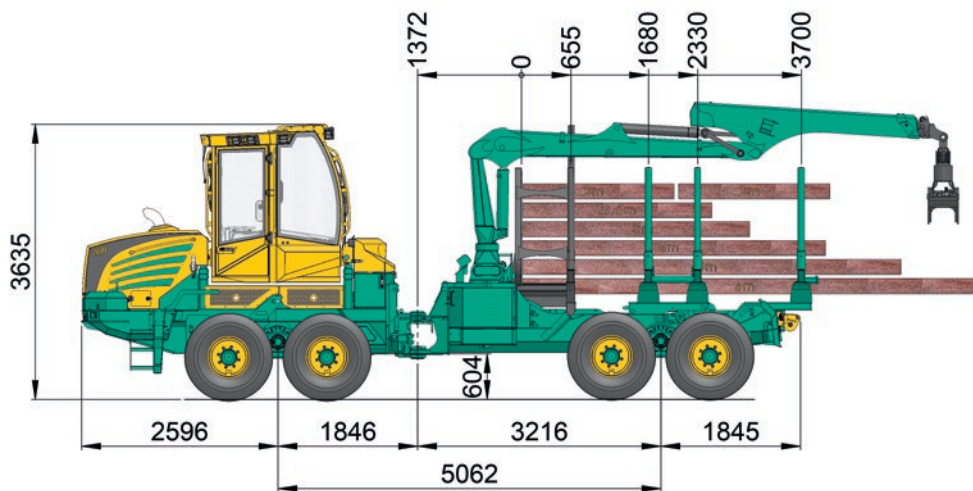

### Gewicht Kombi kurz / lang:

- 15.300 kg / 15.500 kg

### Nutzlast:

- 9t

### Winden:

- Serie: Adler Doppeltrommelwinde HY 16-SG (2x80 kN)  
maximale Seilaufnahme 14 mm, 100 m
- Optional: Adler Doppeltrommelwinde HY 20-SG (2x100 kN)  
maximale Seilaufnahme 14 mm, 100 m

### Ladekran:

- Serie: Epsilon M70 F80
- Weitere Krane siehe Kranprospekt

### Bereifung:

- Serie: 710/40x22,5                      Minimalbreite: 2550 mm

Bei Verwendung von Bändern ändert sich die Minimalbreite (+100 mm). Andere Bereifung auf Anfrage.

### Serienausstattung:

- Stirngitter und erste Runge abnehmbar
- letzte Runge abnehmbar und versetzbar auf:  
(kurz) 1,9 m, 2,7 m und 3,2 m  
(lang) 2,4 m, 3,1 m und 3,7 m
- höhenverstellbarer Rollenbock
- Verwindungssperre mit Hydraulikzylinder
- Stirngitterfläche 3,25 m<sup>2</sup>

### Sonderausstattung:

- Heckschild
- Klemmbank mit Schnellwechselplatte
- Zwillingsrunge als 2. und 3. Runge auf Schnellwechselplatte  
(nur bei Kombi lang)
- Drehrunge
- weiteres Zubehör auf Anfrage



# 208F 10 t Kombi kurz

4 Zylinder

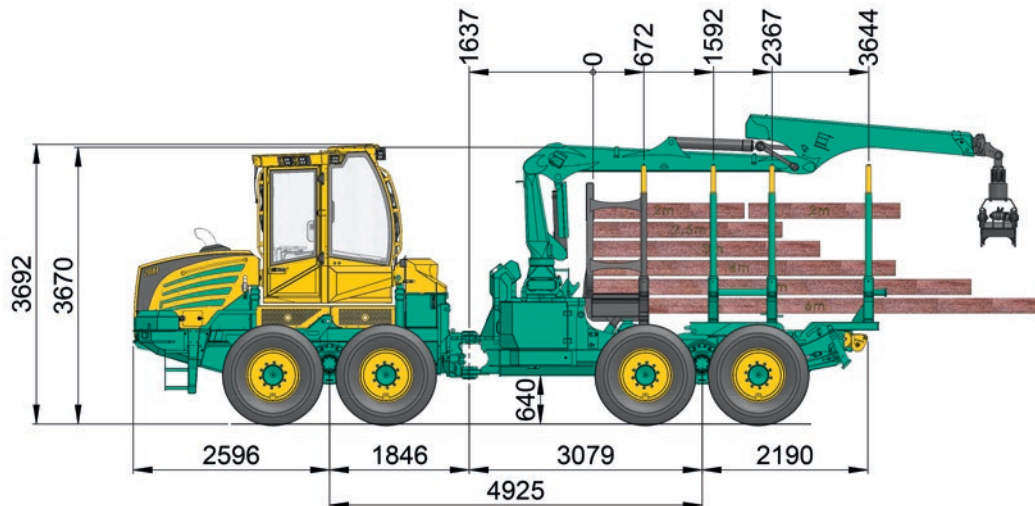

# 208F 10 t Kombi lang

4 Zylinder

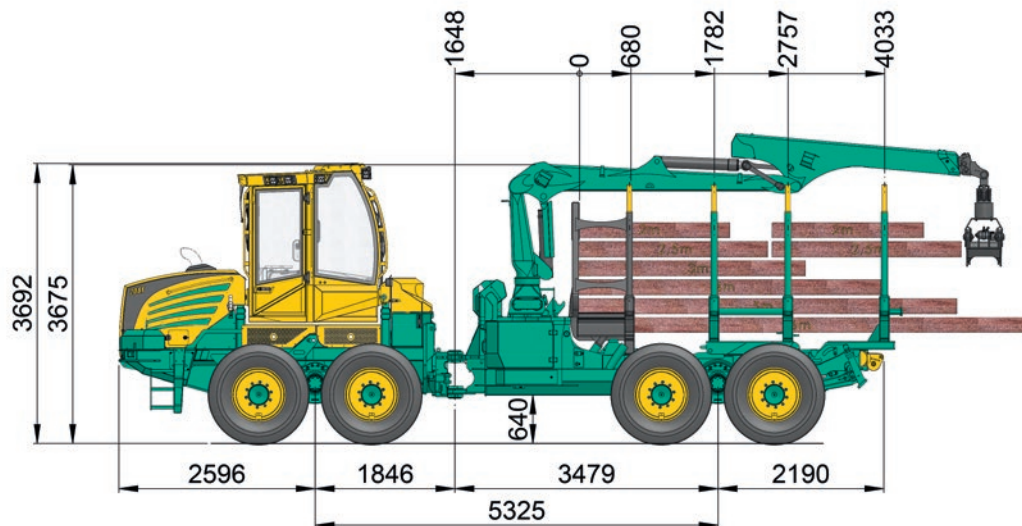

## Gewicht Kombi kurz / lang:

- ab 17.700 kg / 17.900 kg

## Nutzlast:

- 10 t

## Winden:

- Serie: Adler Doppeltrommelwinde HY 20-SG (2x100 kN)  
maximale Seilaufnahme 14 mm, 100 m
- Optional: Adler Doppeltrommelwinde HY 24-SG (2x120 kN)  
maximale Seilaufnahme 14 mm, 130 m  
Adler Doppeltrommelwinde HY 32 L-SG (2x160 kN)  
maximale Seilaufnahme 14 mm, 170 m

## Ladekran:

- Serie: Epsilon M70 F80
- Weitere Krane siehe Kranprospekt

## Bereifung:

- Serie: 710 / 45x26,5      Minimalbreite: 2600 mm

Bei Verwendung von Bändern ändert sich die Minimalbreite (+100 mm). Andere Bereifung auf Anfrage.

## Serienausstattung:

- Stirngitter und erste Runge abnehmbar
- letzte Runge abnehmbar und versetzbar auf:  
(kurz) 2,4 m, 3,2 m und 3,65 m  
(lang) 2,8 m, 3,6 m und 4,05 m
- höhenverstellbarer Rollenbock
- Stirngitterfläche 3,3 m<sup>2</sup>

## Sonderausstattung:

- Heckschild
- Klemmbank mit Schnellwechselplatte
- Zwillingsrunge als 2. und 3. Runge auf Schnellwechselplatte
- Drehrunge
- tiltbarer Kran
- Tandemachsanhhebung (Bogielift) hinten
- weitere Zubehör auf Anfrage

## 208F 11 t Kombi kurz

6 Zylinder

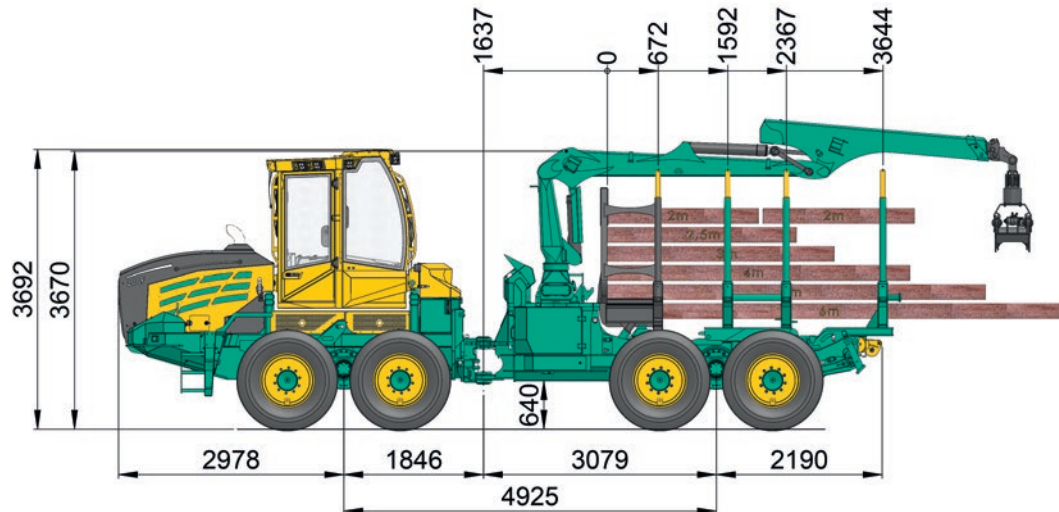

## 208F 11 t Kombi lang

6 Zylinder

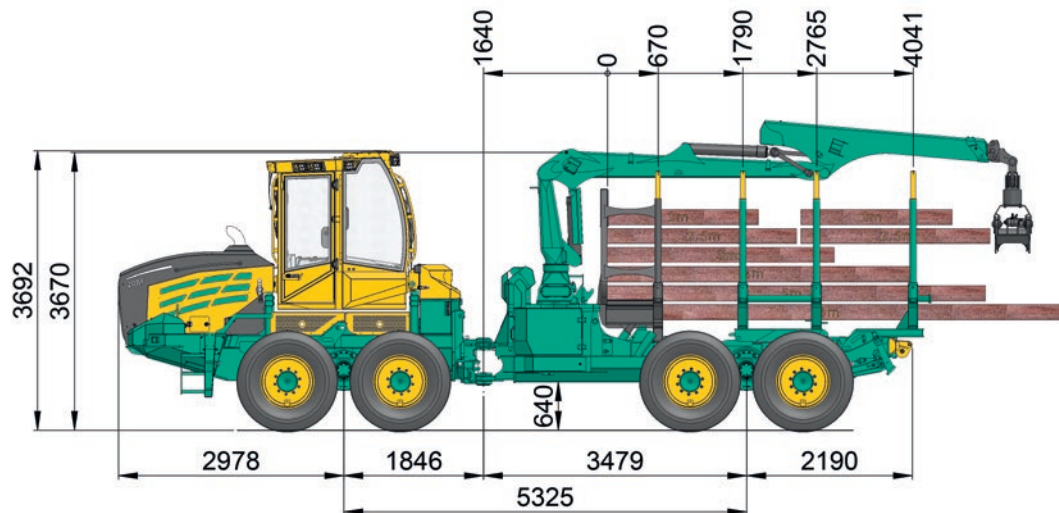

### Gewicht Kombi kurz / lang:

- ab 19.600 kg / 19.800 kg

### Nutzlast:

- 11 t

### Winden:

- Serie: Adler Doppeltrommelwinde HY 20 (2x100 kN)  
maximale Seilaufnahme 14 mm, 100 m
- Optional: Adler Doppeltrommelwinde HY 24-SG (2x120 kN)  
maximale Seilaufnahme 14 mm, 130 m  
Adler Doppeltrommelwinde HY 32 L-SG (2x160 kN)  
max. Seilaufnahme 14 mm, 170 m

### Ladekran:

- Serie: Epsilon M70 F80
- Weitere Krane siehe Kranprospekt

### Bereifung:

- Serie: 710 / 45x26,5      Minimalbreite: 2600 mm

Bei Verwendung von Bändern ändert sich die Minimalbreite (+100 mm). Andere Bereifung auf Anfrage.

### Serienausstattung:

- Stirngitter und erste Runge abnehmbar
- letzte Runge abnehmbar und versetzbar auf:  
(kurz) 2,4 m, 3,2 m und 3,65 m  
(lang) 2,8 m, 3,6 m und 4,05 m
- höhenverstellbarer Rollenbock
- Stirngitterfläche 3,3 m<sup>2</sup>

### Sonderausstattung:

- Heckschild
- Klemmbank mit Schnellwechselplatte
- Zwillingsrunge als 2. und 3. Runge auf Schnellwechselplatte
- Drehrunge
- tiltbarer Kran
- Tandemachsanhhebung (Bogielift) hinten
- weitere Zubehör auf Anfrage

# 208F 14 t Kombi kurz

6 Zylinder

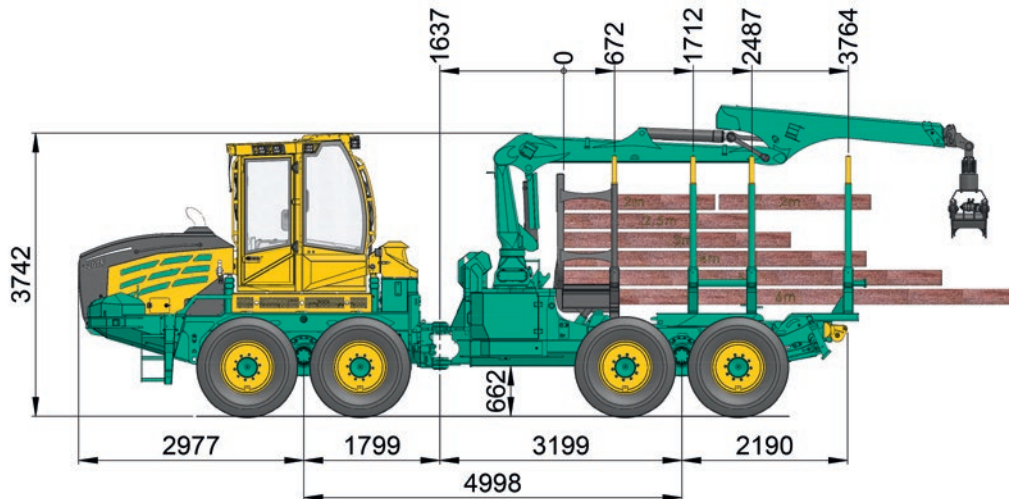

# 208F 14 t Kombi lang

6 Zylinder

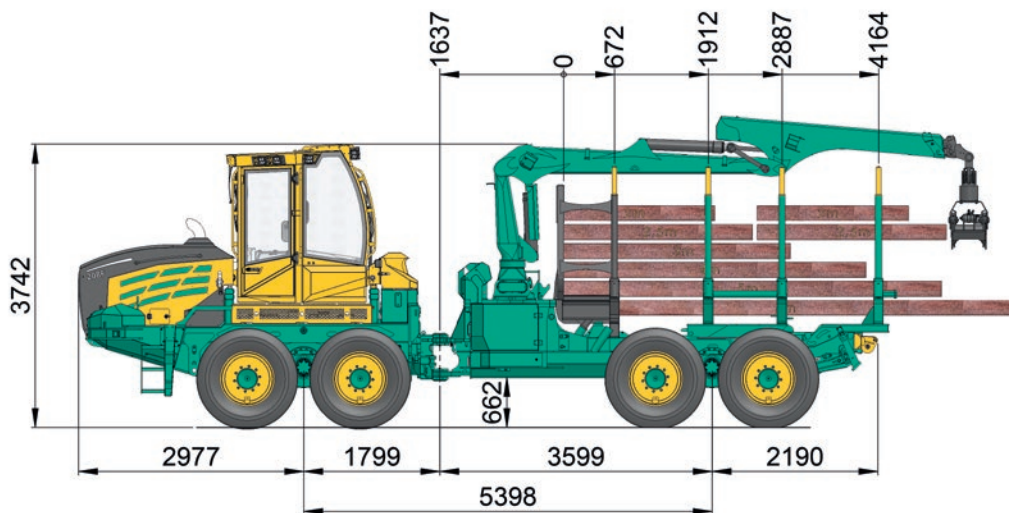

### Gewicht Kombi kurz / lang:

- 20.000 kg / 20.200 kg

### Nutzlast:

- 14 t

### Winden:

- Serie: Adler Doppeltrommelwinde HY 20 (2x100 kN)  
maximale Seilaufnahme 14 mm, 100 m
- Optional: Adler Doppeltrommelwinde HY 24-SG (2x120 kN)  
maximale Seilaufnahme 14 mm, 130 m  
Adler Doppeltrommelwinde HY 32 L-SG (2x160 kN)  
max. Seilaufnahme 14 mm, 170 m

### Ladekran:

- Serie: Epsilon M70 F80
- Weitere Krane siehe Kranprospekt

### Bereifung:

- Serie: 710 / 45x26,5 Minimalbreite: 2850 mm

### Serienausstattung:

- Stirngitter und erste Runge abnehmbar
- letzte Runge abnehmbar und versetzbar auf:  
(kurz) 2,5 m, 3,3 m und 3,76 m  
(lang) 2,9 m, 3,7 m und 4,16 m
- höhenverstellbarer Rollenbock
- Stirngitterfläche 3,8 m<sup>2</sup>

### Sonderausstattung:

- Heckschild
- Klemmbank mit Schnellwechselplatte
- Zwillingsrunge als 2. und 3. Runge auf Schnellwechselplatte
- Drehrunge
- tiltbarer Kran
- Tandemachsanhhebung (Bogielift) vorne
- weiteres Zubehör auf Anfrage

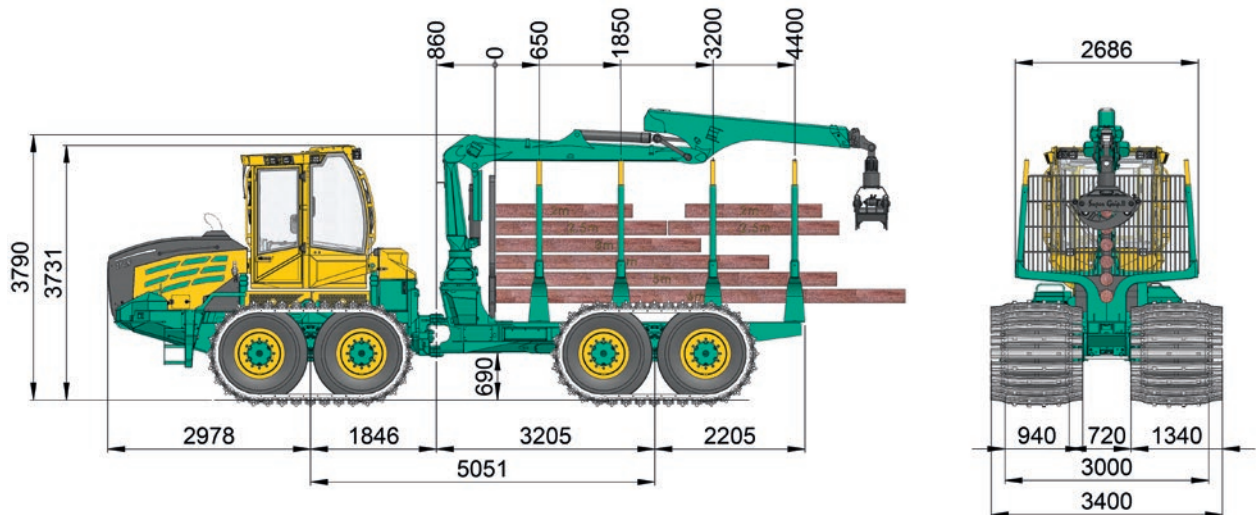

**Motor:**

- VOLVO PENTA  
TAD881VE EU Stage V  
Motorleistung: 185 kW (252 PS) ab 1600 U/min  
Drehmoment: 1150 Nm von 1100 - 1500 U/min  
max. Drehmoment: 1175 Nm bei 1400 U/min  
Hubraum: 7,7 Liter

## Optional:

- VOLVO PENTA  
TAD882VE EU Stage V  
Motorleistung: 210 kW (286 PS) ab 1700 U/min  
Drehmoment: 1225 Nm von 1100 - 1600 U/min  
max. Drehmoment: 1255 Nm bei 1400 U/min  
Hubraum: 7,7 Liter

**Kraftübertragung:**

- NAF 2 Gang Verteilergetriebe
- HSM High Speed Drive (Serie 71), 1. Gang 0-14 km/h

**Achsen:**

- NAF Planetenachsen
- vorne: schaltbare Differentialsperre 100 %
- hinten: schaltbare Differentialsperre 100 %

**Bremse:**

- 2-Kreis Bremse, im Ölbad laufende Lamellenbremse
- Federspeicher-Feststellbremse

**Lenkung:**

- Knickrahmenlenkung mit 2 Zylinder
- Lenkeinschlag 45°

**Bereifung:**

- | Serie:     | Größe: | Gesamtbreite |
|------------|--------|--------------|
| 54 x 37-25 |        | 3000 mm      |

**Tankinhalt:**

- Diesel: 190 l
- AdBlue: 45 l
- Hydrauliköl: 130 l

**Hydraulik:**

- Load Sensing
- Verstellpumpe (Arbeitspumpe):  
Fördermenge: 304 l/min bei 1600 U/min  
Druck: bis 350 bar
- Hydrauliköl: gesättigter, synthetischer Ester  
Panolin HLP SYNTH mit Kleenoil  
Microfiltration; WGK 1

**Kabine:**

- Parallelschwenkbare Kabine
- ROPS, FOPS, OPS geprüfte Sicherheitskabine
- Drehsitz mit Pedalen hinten und vorne
- Scheibenwischer vorne und hinten, optional seitlich
- Luftgefederter Komfortsitz mit Sitzheizung
- Warmwasserheizung
- Klimaanlage

**Elektrik / Instrumente:**

- HSM Ecommand Farbdisplay
- 5 Fahrerprogramme + Werkseinstellung
- Diagnosefunktion und Fehleranzeige
- Graphische Unterstützung beim Parametereditieren
- Lichtmaschine 110 A (28 V)
- 2 wartungsfreie Trockenbatterien mit je 75 Ah

**Gewicht:**

- 18.500 kg (Serie)  
Gewichtsaufteilung: Vorderachse: 60 %  
Hinterachse: 40 %

**Verwindungssperre:**

- 2 Hydraulikzylinder

**Ladekran:**

- Serie: Epsilon M70 F80
- Weitere Krane siehe Kranprospekt

**Ladefläche:**

- 4 Rungenbänke
- Länge: 4400 mm
- Querschnitt: 3,8 m<sup>2</sup> / Option 4,2 m<sup>2</sup>
- Nutzlast: 11 t

**Serienausstattung:**

- 14 LED Arbeitsscheinwerfer an Kabine
- 4 Arbeitsscheinwerfer am Kran
- Spannungswandler, Radio mit CD, Feuerlöscher, Verbandskasten, Warndreieck, Werkzeugsatz, Kühlbox

**Sonderausstattung:**

- Frontplanierschild
- Tandemachsanhhebung (Bogielift) vorne
- Eintrommelwinde 7 t
- Drehrunge, letzte Runge angesteckt, tiltbare Kransäule

## 208Z

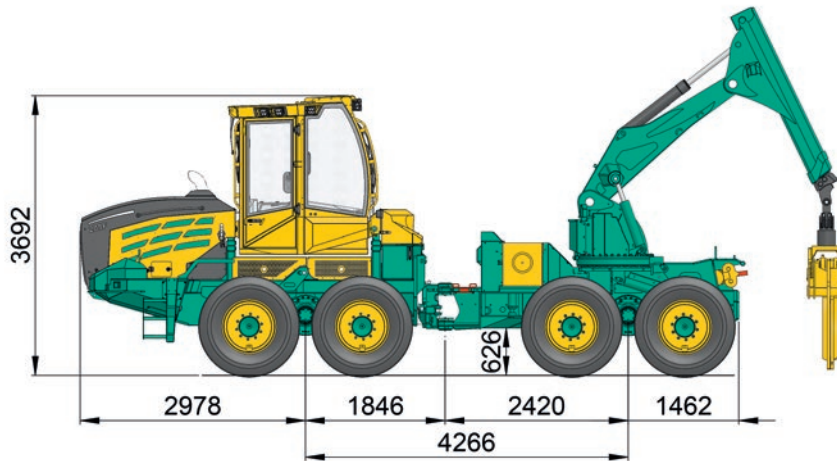
**Motor:**

- VOLVO PENTA  
TAD881VE EU Stage V  
Motorleistung: 185 kW (252 PS) ab 1600 U/min  
Drehmoment: 1150 Nm von 1100 - 1500 U/min  
max. Drehmoment: 1175 Nm bei 1400 U/min  
Hubraum: 7,7 Liter

## Optional:

- VOLVO PENTA  
TAD882VE EU Stage V  
Motorleistung: 210 kW (286 PS) ab 1700 U/min  
Drehmoment: 1225 Nm von 1100 - 1600 U/min  
max. Drehmoment: 1255 Nm bei 1400 U/min  
Hubraum: 7,7 Liter

**Kraftübertragung:**

- NAF 2 Gang Verteilergetriebe
- HSM High Speed Drive (Serie 71); 1. Gang 0-14 km/h

**Bremsen:**

- 2-Kreis Bremse, im Ölbad laufende Lamellenbremse
- Federspeicher-Feststellbremse

**Lenkung:**

- Knickrahmenlenkung mit 2 Zylinder
- Lenkeinschlag 45°

**Hydraulik:**

- Load Sensing
- Verstellpumpe (Arbeitspumpe):  
Fördermenge: 304 l/min bei 1600 U/min  
Druck: bis 350 bar
- Hydrauliköl:  
gesättigter, synthetischer Ester  
PanolinHLP SYNTH mit Kleenoil  
Microfiltration; WGK 1

**Tankinhalt:**

- Diesel: 190 l
- AdBlue: 45 l
- Hydrauliköl: 130 l

**Winden:**

- Serie: Adler Doppeltrommelwinde HY 20-SG (2 x 100 kN)  
max. Seilaufnahme 14 mm, 100 m
- Optional: Adler Doppeltrommelwinde HY 24-SG (2 x 120 kN)  
max. Seilaufnahme 14 mm, 130 m  
Adler Doppeltrommelwinde HY 32-SG (2 x 160 kN)  
max. Seilaufnahme 14 mm, 130 m

**Gewicht:**

- 20.000 kg (Serie)

**Kabine:**

- Parallelschwenkbare Kabine
- ROPS, FOPS, OPS geprüfte Sicherheitskabine
- Drehsitz mit Pedalen hinten und vorne
- Scheibenwischer vorne und hinten, optional seitlich
- Luftgefederter Komfortsitz mit Sitzheizung
- Warmwasserheizung
- Klimaanlage

**Elektrik / Instrumente:**

- HSM Ecommand Farbdisplay
- 5 Fahrerprogramme + Werkseinstellung
- Diagnosefunktion und Fehleranzeige
- Graphische Unterstützung beim Parametereditieren
- Lichtmaschine 110 A (28 V)
- 2 wartungsfreie Trockenbatterien mit je 75 Ah

**Serienausstattung:**

- 14 LED Arbeitsscheinwerfer an Kabine
- 4 Arbeitsscheinwerfer am Kran
- Rückfahrkamera mit Farbmonitor
- Heckscheinwerfer
- Spannungswandler 24 V - 12 V
- Radio mit CD, Feuerlöscher, Verbandskasten, Warndreieck, Werkzeugsatz, Kühlbox
- Verwindungssperre mit 2 Hydraulikzylinder

**Sonderausstattung:**

- Frontplanierschild
- Heckschild gerade als Bergstütze
- Hydraulisch höhenverstellbarer Rollenbock
- Tandemachsanhhebung (Bogielift) vorne und hinten
- Seilrollen Ausführung „SkidderFrance“
- Standheizung
- Funkfernsteuerung Seilwinde
- Fahren mit Funk
- Sonnenrollos
- Hydraulikölvorwärmung
- Kabinenfederung
- weiteres Zubehör auf Anfrage

**Rückekran:**

- Knickarm mit Doppelteleskop:  
Hubmoment brutto: Reichweite 7,3 m  
260 kNm  
Schwenkbereich: 255°  
Schwenkmoment: 80 kNm  
Greifer Querschnitt: 1,2 m<sup>2</sup>
- Optional: HSM S3 - 7.5 Reichweite 7,5 m  
HSM S3 - 8.4 Reichweite 8,4 m  
HSM S3 - 10 Reichweite 10 m

# 208F 20 t

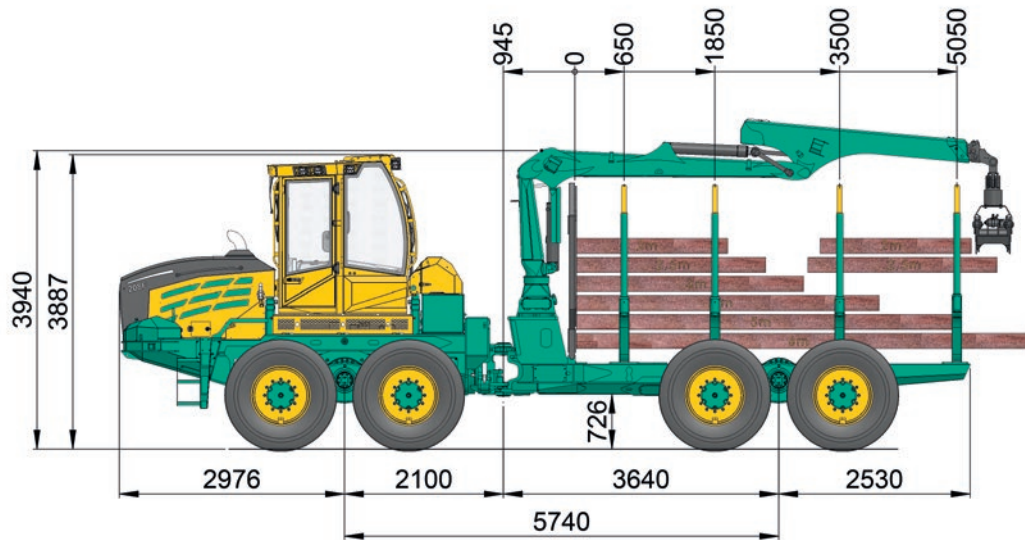

## Motor:

- VOLVO PENTA  
TAD882VE EU Stage V  
Motorleistung: 210 kW (286 PS) ab 1700 U/min  
Drehmoment: 1225 Nm von 1100 - 1600 U/min  
max. Drehmoment: 1255 Nm bei 1400 U/min  
Hubraum: 7,7 Liter

### Optional:

- VOLVO PENTA  
TAD884VE EU Stage V  
Motorleistung: 250 kW (340 PS) ab 1800 U/min  
Drehmoment: 1330 Nm von 1200 - 1800 U/min  
max. Drehmoment: 1360 Nm bei 1400 U/min  
Hubraum: 7,7 Liter

## Kraftübertragung:

- NAF 2 Gang Verteilergetriebe
- HSM High Speed Drive (Serie 71), 1. Gang 0-14 km/h

## Achsen:

- NAF Planetenachsen
- vorne: schaltbare Differentialsperre 100 %
- hinten: schaltbare Differentialsperre 100 %

## Bremse:

- 2-Kreis Bremse, im Ölbad laufende Lamellenbremse
- Federspeicher-Feststellbremse

## Lenkung:

- Knickrahmenlenkung mit 2 Zylinder
- Lenkeinschlag 45°

## Bereifung:

- | Serie:      | Größe: | Gesamtbreite |
|-------------|--------|--------------|
| 750/55-26,5 |        | 3000 mm      |

## Tankinhalt:

- Diesel: 220 l + 65 l
- AdBlue: 45 l
- Hydrauliköl: 170 l

## Hydraulik:

- Load Sensing
- Verstellpumpe (Arbeitspumpe):  
Fördermenge: 304 l/min bei 1600 U/min  
Druck: bis 350 bar
- Hydrauliköl: gesättigter, synthetischer Ester  
Panolin HLP SYNTH mit Kleenoil  
Microfiltration; WGK 1

## Kabine:

- Parallelschwenkbare Kabine
- ROPS, FOPS, OPS geprüfte Sicherheitskabine
- Drehsitz mit Pedalen hinten und vorne
- Scheibenwischer vorne und hinten, optional seitlich
- Luftgefederter Komfortsitz mit Sitzheizung
- Warmwasserheizung
- Klimaanlage

## Elektrik / Instrumente:

- HSM Ecommand Farbdisplay
- 5 Fahrerprogramme + Werkseinstellung
- Diagnosefunktion und Fehleranzeige
- Graphische Unterstützung beim Parametereditieren
- Lichtmaschine 110 A (28 V)
- 2 wartungsfreie Trockenbatterien mit je 75 Ah

## Gewicht:

- 21.800 kg (Serie)  
Gewichtsaufteilung: Vorderachse: 60 %  
Hinterachse: 40 %

## Verwindungssperre:

- 2 Hydraulikzylinder

## Ladekran:

- Serie: Epsilon M70 F80
- Weitere Krane siehe Kranprospekt

## Ladefläche:

- 4 Rungenbänke
- Länge: 4400 mm
- Querschnitt: 4,9 m<sup>2</sup> / Option 4,2 m<sup>2</sup>
- Nutzlast: 20 t

## Serienausstattung:

- 14 LED Arbeitsscheinwerfer an Kabine
- 4 Arbeitsscheinwerfer am Kran
- Spannungswandler, Radio mit CD, Feuerlöscher, Verbandskasten, Warndreieck, Werkzeugsatz, Kühlbox

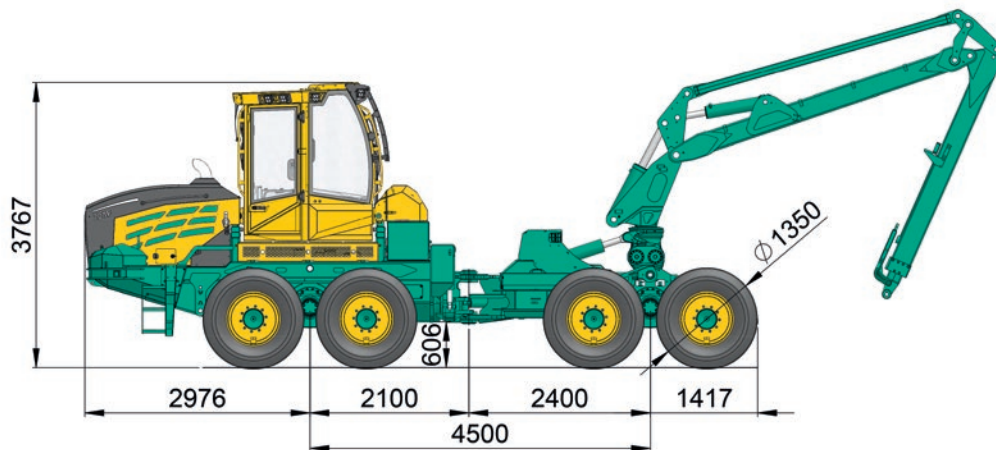

### Motor:

- VOLVO PENTA  
TAD882VE EU Stage V  
Motorleistung: 210 kW (286 PS) ab 1700 U/min  
Drehmoment: 1225 Nm von 1100 - 1600 U/min  
max. Drehmoment: 1255 Nm bei 1400 U/min  
Hubraum: 7,7 Liter

### Kraftübertragung:

- NAF 2 Gang Verteilergetriebe
- HSM High Speed Drive (Serie 71), 1. Gang 0-14 km/h

### Achsen:

- NAF Planetenachsen
- vorne: schaltbare Differentialsperre 100 %
- hinten: schaltbare Differentialsperre 100 %

### Bremse:

- 2-Kreis Bremse, im Ölbad laufende Lamellenbremse
- Federspeicher-Feststellbremse

### Lenkung:

- Knickrahmenlenkung mit 2 Zylinder
- Lenkeinschlag 45°

### Bereifung:

- |          |             |               |
|----------|-------------|---------------|
|          | Größe:      | Gesamtbreite: |
| ▪ Serie: | 710/45-26,5 | 3000 mm       |

### Tankinhalt:

- Diesel: 220 l + 65 l
- AdBlue: 45 l
- Hydrauliköl: 170 l

### Hydraulik:

- Load Sensing
- Verstellpumpe (Arbeitspumpe):  
Fördermenge: 304 l/min bei 1600 U/min  
Druck: bis 350 bar
- Hydrauliköl: gesättigter, synthetischer Ester  
Panolin HLP SYNTH mit Kleenoil  
Microfiltration; WGK 1

### Kabine:

- Parallelschwenkbare Kabine
- ROPS, FOPS, OPS geprüfte Sicherheitskabine
- Drehsitz mit Pedalen hinten und vorne
- Scheibenwischer vorne und hinten, optional seitlich
- Luftgefederter Komfortsitz mit Sitzheizung
- Warmwasserheizung
- Klimaanlage

### Kran:

- Mesera M221 H100 / H110  
Reichweite: 10 m / 11 m  
Bruttohubmoment: 188 kNm  
Schwenkmoment: 43,6 kNm  
Tiltwinkel: +24°/-30°

#### Optional:

- Mesera M240 H103 / H111  
Reichweite: 10,3 m / 11,1 m  
Bruttohubmoment: 240 kNm  
Schwenkmoment: 54 kNm  
Tiltwinkel: +22°/-30°

### Aggregat:

- Logmax 6000  
Fälldurchmesser: 650 mm  
Entlastungsdurchmesser: 500 mm  
Vorschubkraft: 26,9 kN  
max. Vorschubgeschw.: 4,2 m/s  
max. Betriebsdruck: 280 bar  
Gewicht: 1.330 kg
- Steuerung: LogMate
- andere Aggregate auf Anfrage

### Elektrik / Instrumente:

- HSM Ecomand Farbdisplay
- 5 Fahrerprogramme + Werkseinstellung
- Diagnosefunktion und Fehleranzeige
- Graphische Unterstützung beim Parametereditieren
- Lichtmaschine 110 A (28 V)
- 2 wartungsfreie Trockenbatterien mit je 75 Ah

### Gewicht:

- 20.800 kg (Serie)  
Gewichtsaufteilung: Vorderachse: 60 %  
Hinterachse: 40 %

### Verwindungssperre:

- 2 Hydraulikzylinder

### Serienausstattung:

- 14 LED Arbeitsscheinwerfer an Kabine
- 4 Arbeitsscheinwerfer am Kran
- Spannungswandler, Radio mit CD, Feuerlöscher, Verbandskasten, Warndreieck, Werkzeugsatz, Kühlbox